

PORTE AJUSTABLE

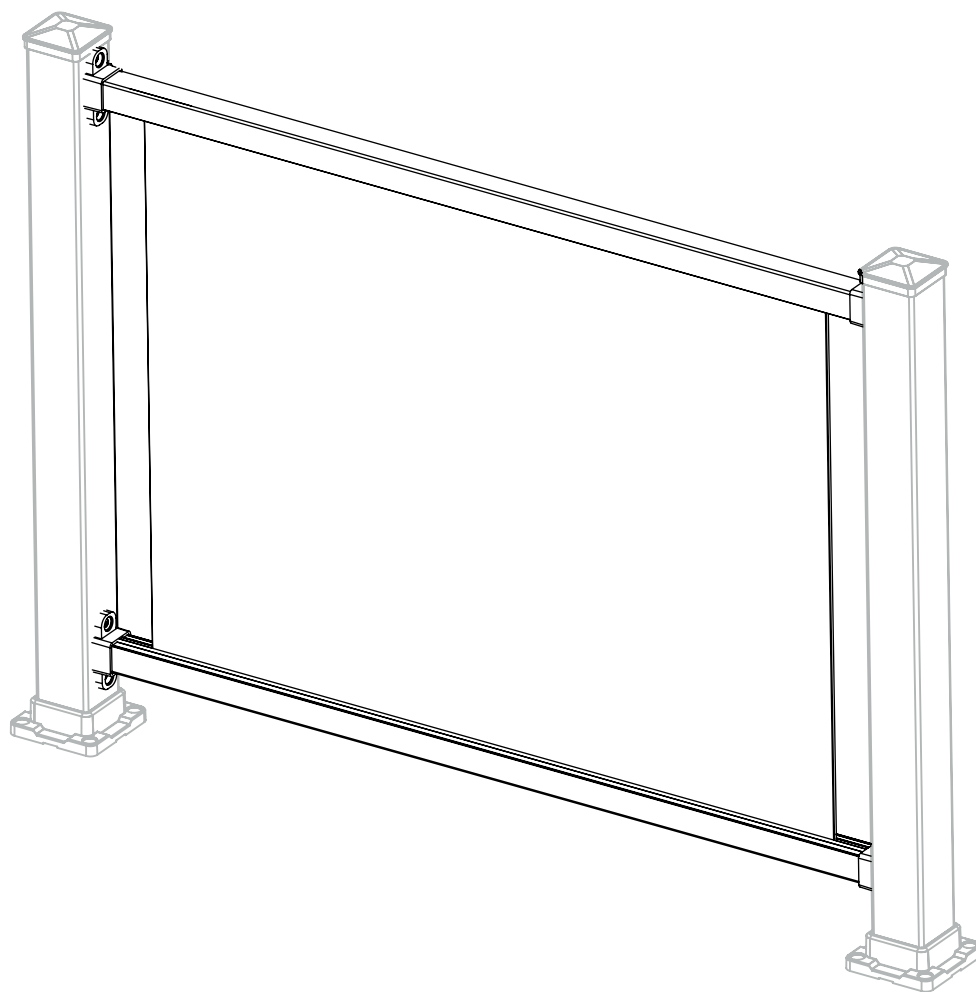

Outils dont vous aurez besoin



- Perceuse
- Ruban à mesurer
- Cartouche d'embout de perceuse à bout carré
- Scie à onglet, lame à bois ou métal
- Mèche de 3/8
- Crayon Sharpie

Quincaillerie incluse

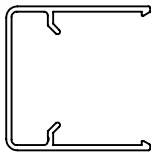

X 2
MOULURE DE FINITION

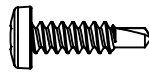

X 8
VIS

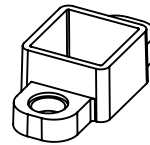

X 4
ADAPTATEUR



X 8
CACHE VIS



1-866-969-1265
rampes.ca
wd@rampes.ca

ÉTAPE 1

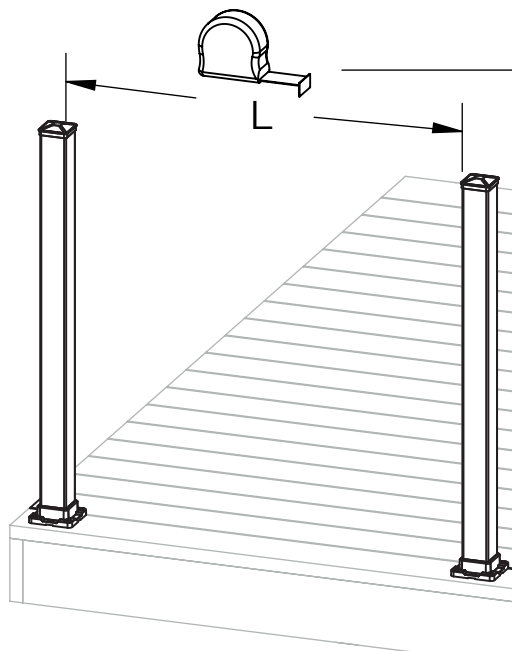

Mesurer la distance "L" entre les poteaux*.

Inscrire votre mesure ici:

ÉTAPE 2

Utiliser la mesure de l'étape 1 pour marquer votre distance de coupe.
La distance de coupe est = $(L - 3/8")$
S'assurer que la mesure "D" soit égale de chaque côté.

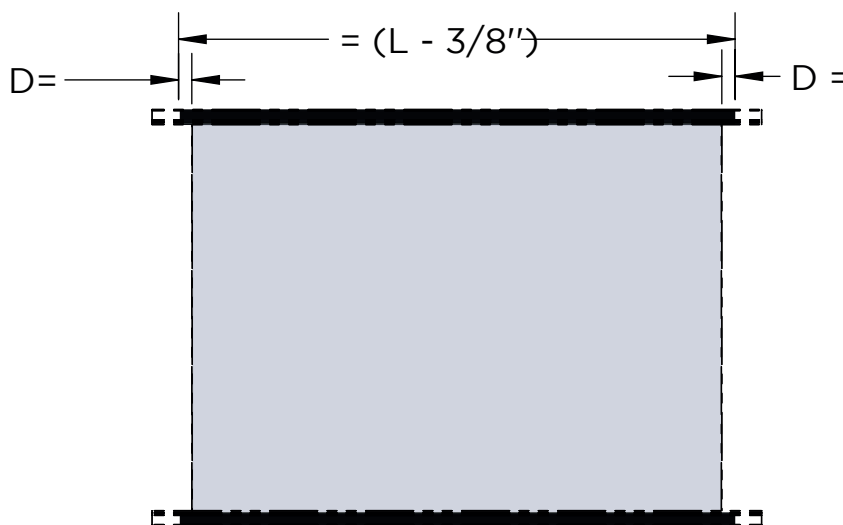

Mesure de l'étape 1

- 3/8" =

ÉTAPE 3

Couper selon vos marques.

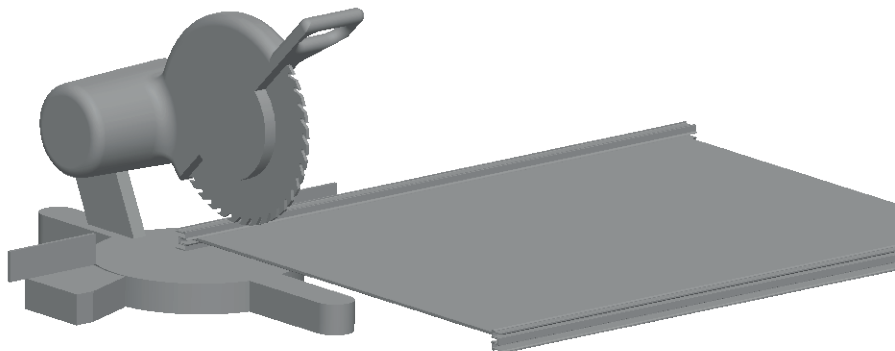

Utiliser une scie à onglet avec une lame à bois ou métal

ÉTAPE 4

Couper les moulures de finition 1/16" de moins que votre mesure "L" de l'étape 1. Cela a pour but de ne pas égratigner le poteau lors de l'installation.
Perçer les deux extrémités de la moulure de finition du bas pour permettre l'écoulement de l'eau.

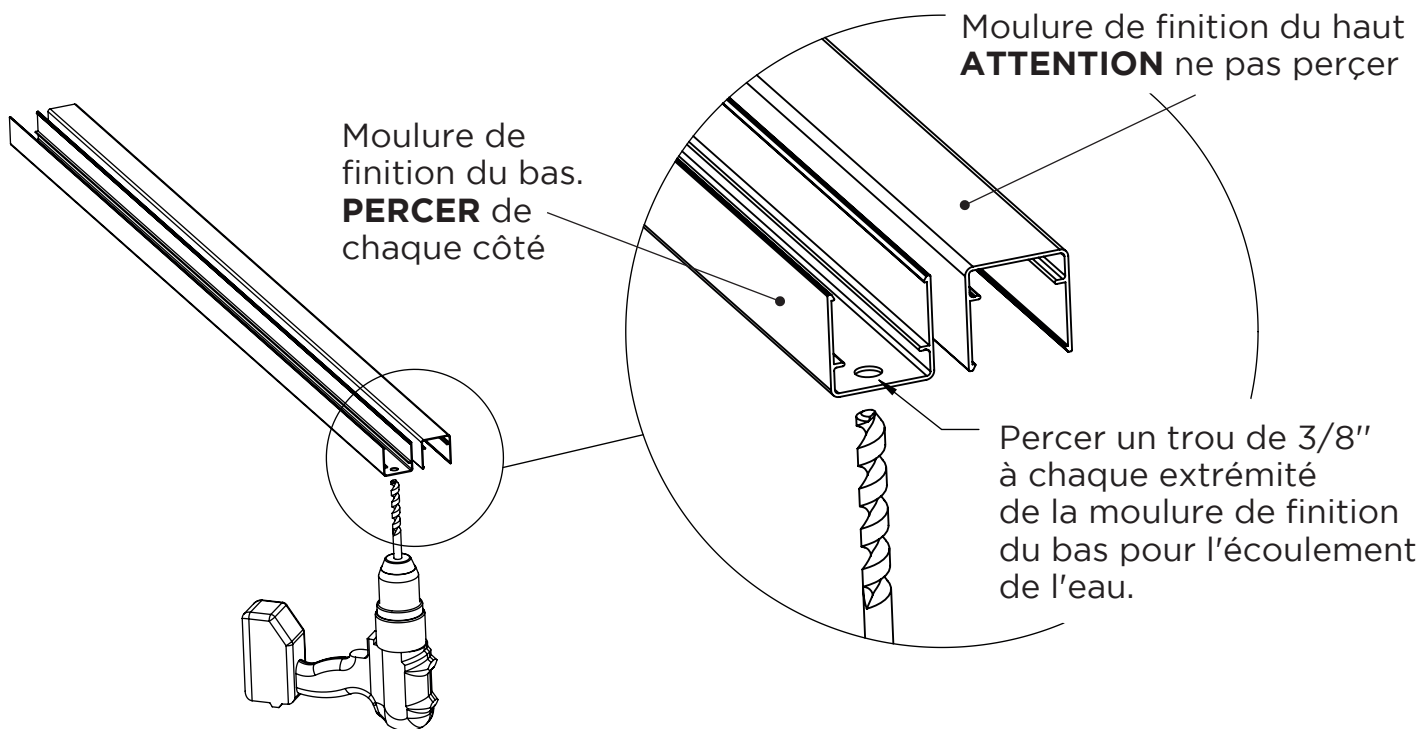

ÉTAPE 5

Insérer les moulures de finition sur le dessus et le bas de la section.

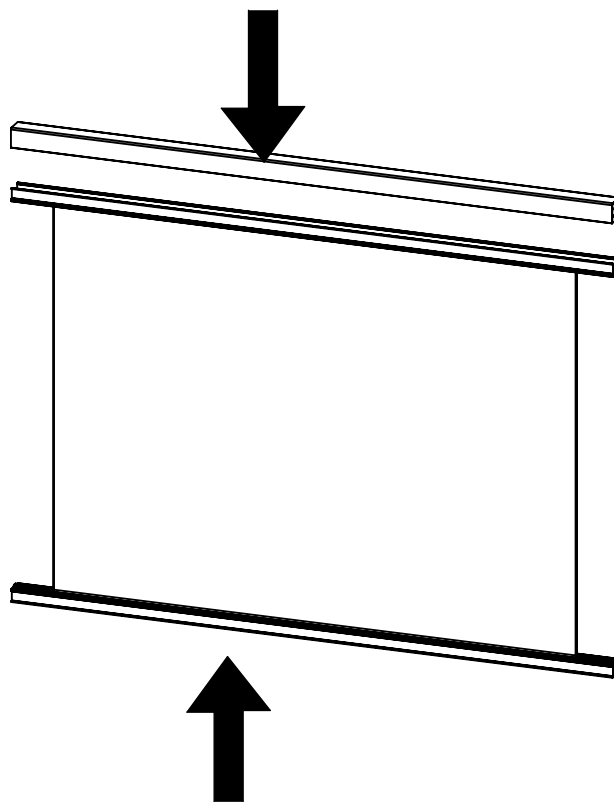

ÉTAPE 6

Insérer les adaptateurs de chaque côté dans le bas et le haut de la rampe.

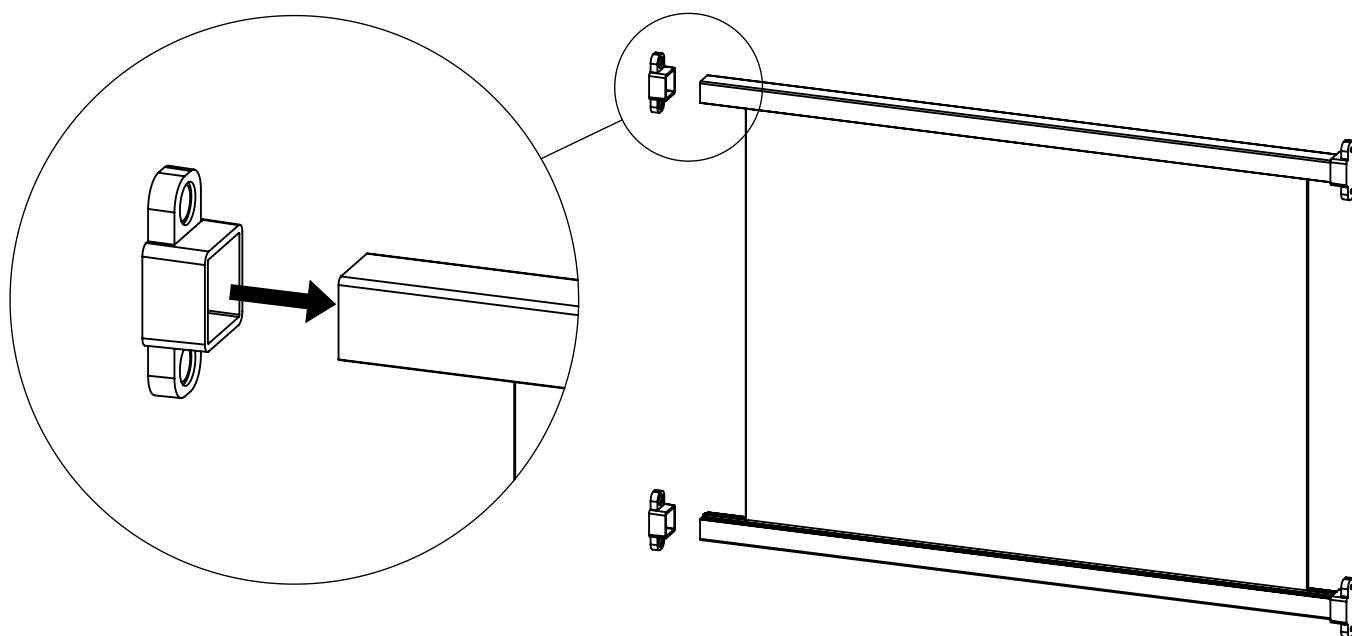

ÉTAPE 7

Positionner la rampe à une hauteur de 3 7/8" du sol. Fixer la rampe au poteau avec les vis auto-perçantes.

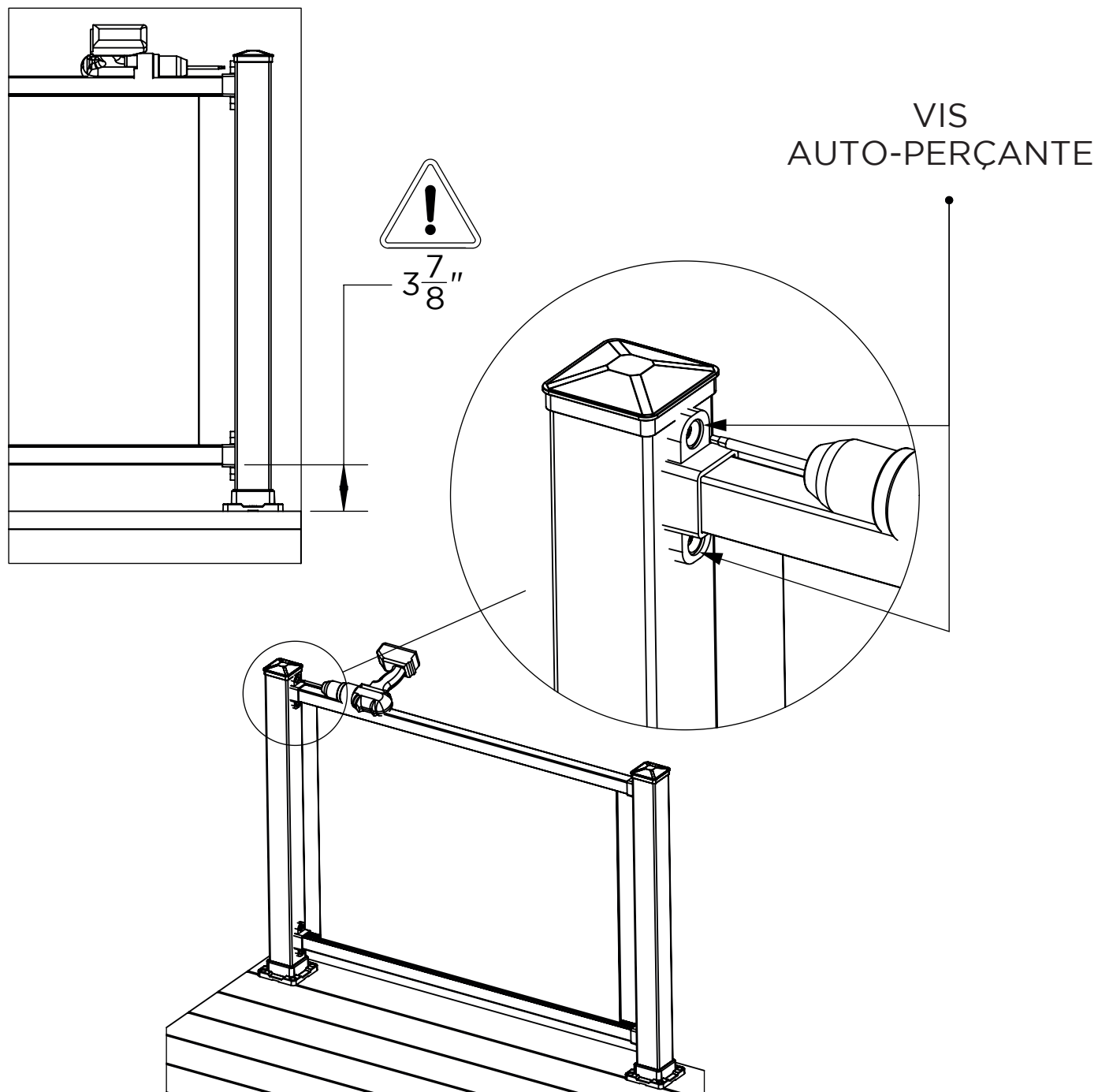

ÉTAPE 8

Utiliser du silicone transparent pour coller les caches vis.

