

# POTEAU VERSA

---

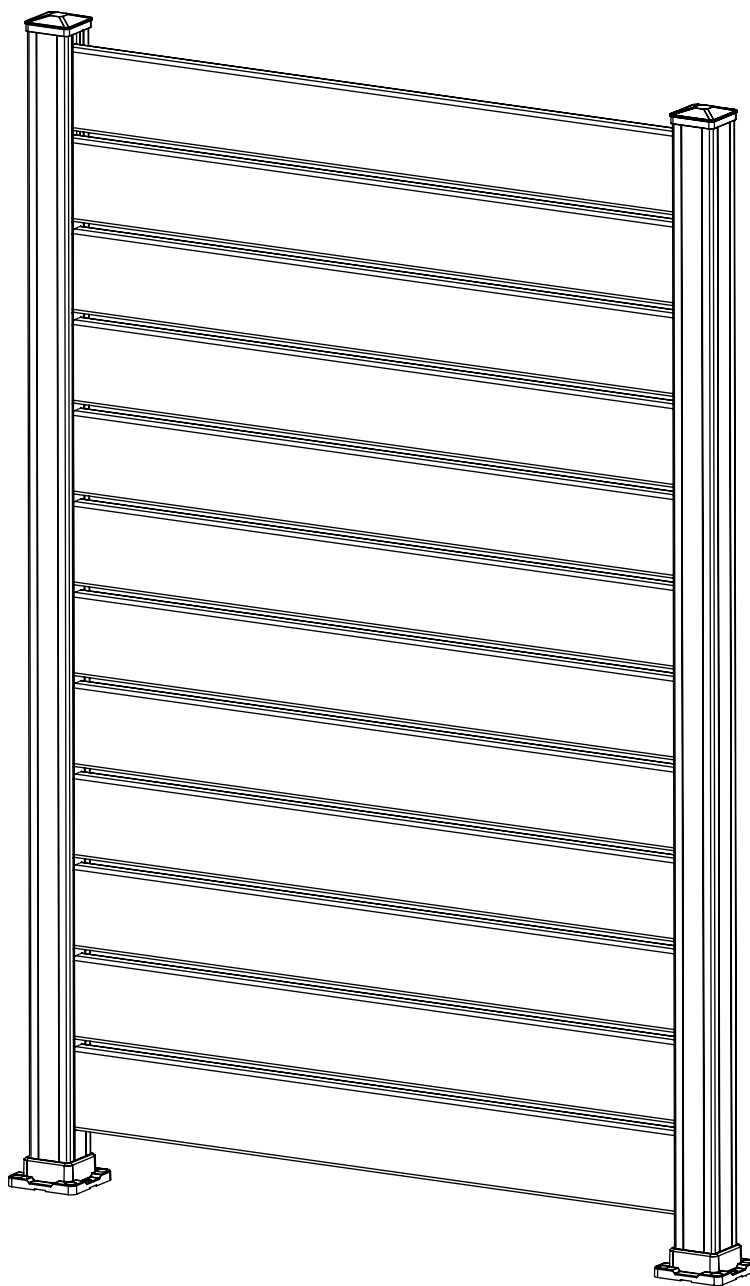

**Guide d'installation**

## Outils dont vous aurez besoin



- Perceuse
- Cartouche d'embout de perceuse à bout hexagonal
- Mèche de 3/8
- Silicone transparent
- Marteau

## Quincaillerie incluse

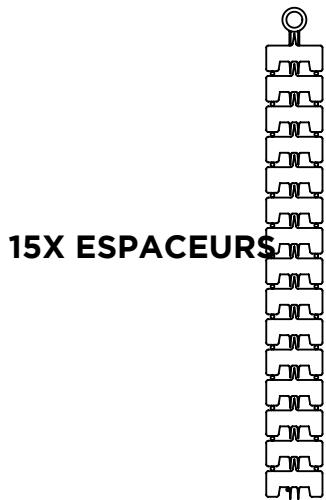

### 1X ESPACEUR HAUT

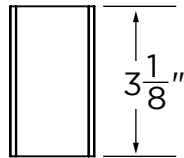

### 1X ESPACEUR BAS

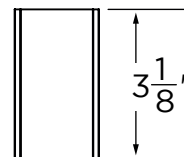

### Kit de quincaillerie pour poteau versa 3" Williams Dépôt

- 15X Espaceurs
- 1X Espaceur Bas 3 1/8"
- 1X Espaceur Haut 3 1/8"

### Kit de quincaillerie pour poteau 1 3/4" Williams Dépôt

- Cache-vis - 4X
- Vis # 14- 4x



1-866-969-1265  
rampes.ca  
wd@rampes.ca

# ÉTAPE 1

---

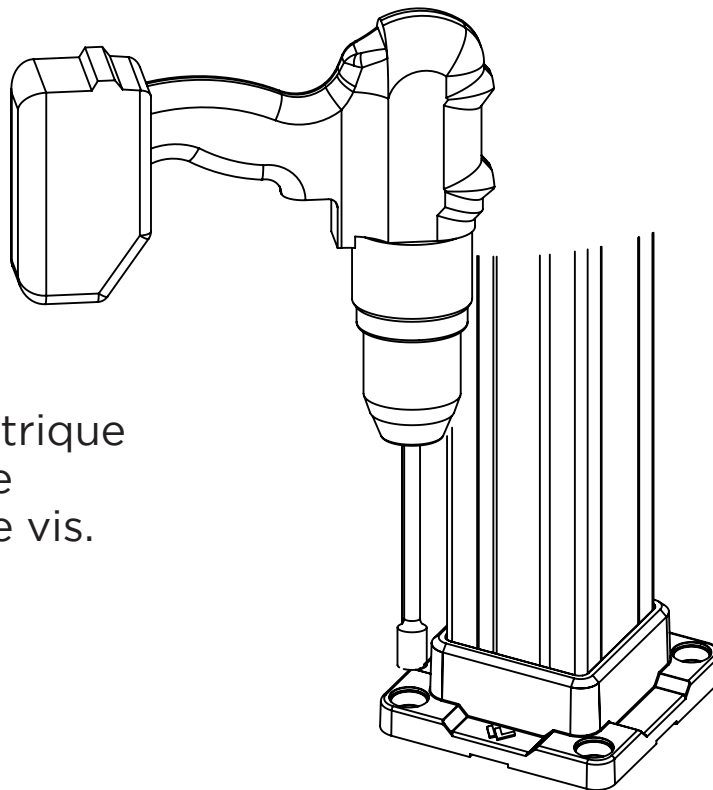

Utiliser la perceuse électrique et la douille pour fixer le poteau au sol à l'aide de vis.

# ÉTAPE 2

---

Remplir de silicone transparent les trous de vis de la base du poteau pour coller les caches vis

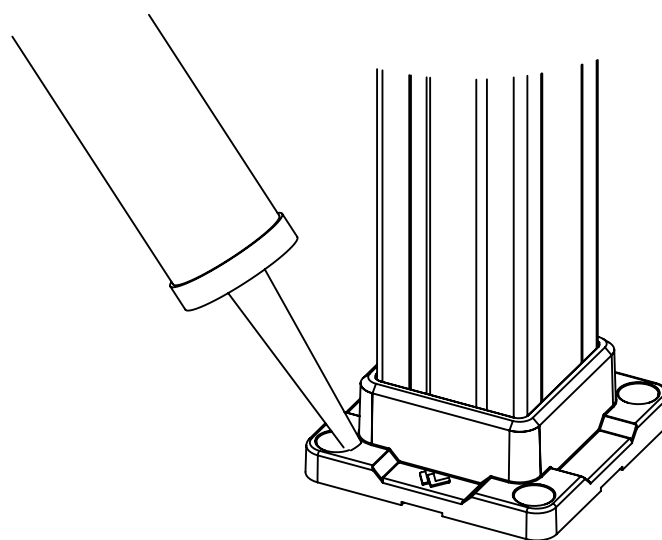

## ÉTAPE 3

---

Glisser l'espaceur du bas  
jusque dans le bas du  
poteau.

ESPACEUR DU BAS

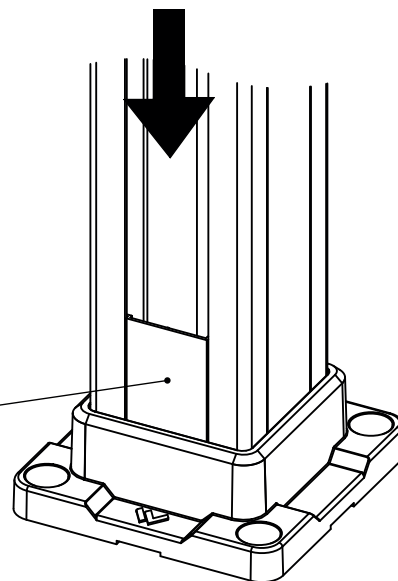

## ÉTAPE 4

---

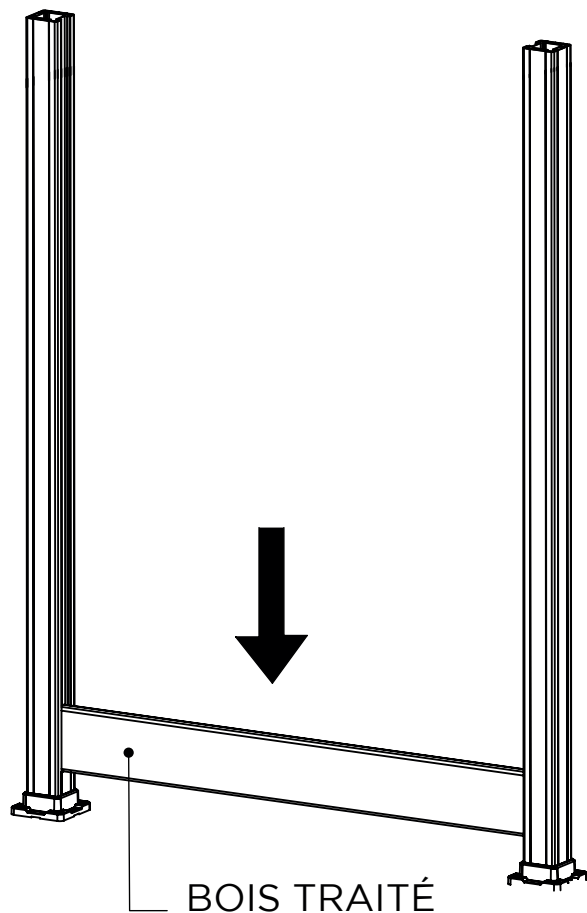

Glisser la première planche  
jusqu'en bas pour qu'elle soit  
en contact avec l'espaceur  
de bas.

## ÉTAPE 5

---

Glisser l'espaceur dans les rainures jusqu'il soit en contact avec la planche.

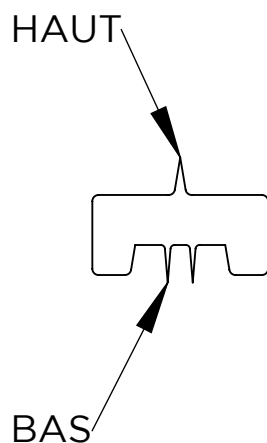

ESPACEUR

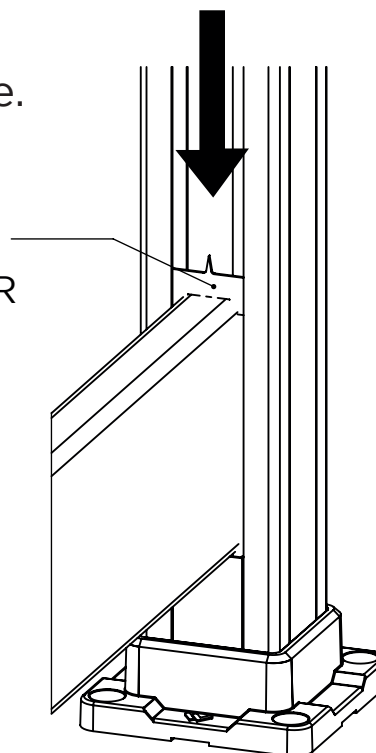

## ÉTAPE 6

---

Glisser la seconde planche dans les rainures. Une fois en place, taper sur le dessus de la planche avec un marteau pour la fixer en place. Répéter l'étape 5 et 6.

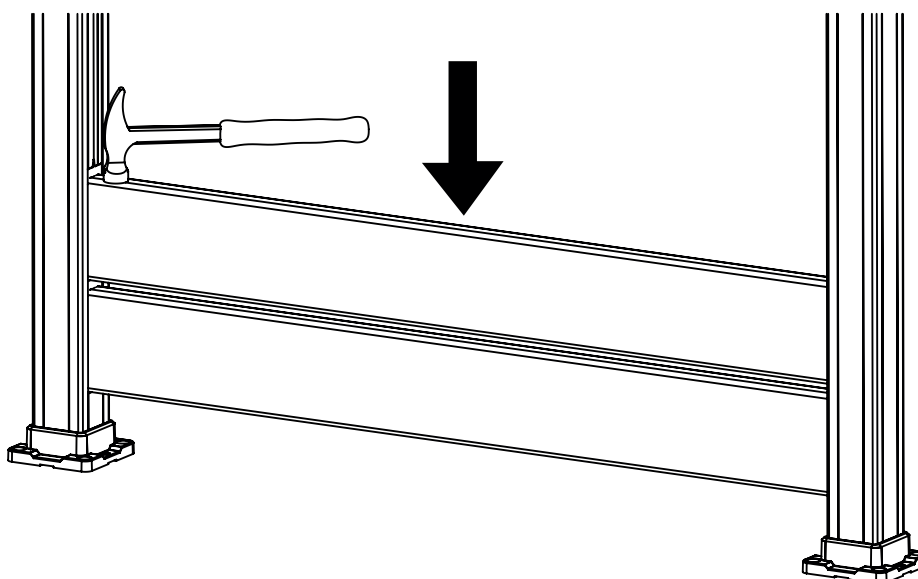

# ÉTAPE 7

---

